

Modell 530LRT

SCHERENARBEITSBÜHNEN



VERBESSERTE BEDIENBARKEIT

- Die Stiftsockelladung ermöglicht eine lastfreie Kalibrierung.

MEHR PRODUKTIVITÄT

- Herausragende Geländegängigkeit durch Allradantrieb und standardmäßiger Pendelachse.
- Erweiterte proportionale Steuerung für eine noch genauere Maschinenbedienung.

BESSERER ZUGANG

- Mehr Platz für Mensch und Material dank des geräumigen Decks mit serienmäßigem Ausschub.
- Optionales Megadeck für einen größeren Arbeitsbereich.

INTELLIGENTES DESIGN

- Verringerter Lärmpegel (wahrgenommene Lautstärke um 34 % geringer).
- Der versetzte Neigungssensor und umgeleitete Kabelbaum sind weniger anfällig für Beschädigungen.
- Bewährtes Hauben- und Leiterdesign in allen LRT für ein optimiertes Flottenmanagement.



Standardmerkmale

- Allradantrieb
- Automatikschaltung Zweigangantrieb
- Proportionale Steuerung/Aufwärts/Abwärts
- Pendelachse
- Manueller Plattformausschub 1,14 m
- Wechselstromkabel zur Plattform
- Stahlplattform, 1,81 m x 3,96 m (BxL)
- Verstellbare, abnehmbare Plattformbedienstation
- Integriertes Diagnosesystem
- Kraftstoffstand Warnleuchte auf der Plattform
- Abklappbares Geländer
- Hupe
- Neigungsalarm und Warnleuchte
- Manueller Notablass
- Alarm für alle Bewegungen
- Ausschwenkbare Motorkonsole
- Hydraulische Nivellierstützen ¹

Technische Daten

- | | |
|---------------------------|-----------------------|
| Energiequelle | |
| • Dieselmotor | 21.7 kW |
| • Treibstofftankkapazität | 83 L |
| Hydraulikanlage | |
| • Hydraulikbehälter | 129 L |
| Reifen | |
| • Bereifung | 12 x 16.5 Foam Filled |

Zubehör und Optionen

- 1,81 m x 7,05 m Megadeck Plattform inkl. doppelte Ausschübe
- Doppelter Plattformauszug
- Plattform-Arbeitsbeleuchtung
- 13-mm-Luftleitung zur Plattform
- Selbstschließende Eingangstüren ¹
- Gelbe Rundumleuchte
- 7.500 W Generator "Skypower"
- 4.000 W-Generator
- Nite Bright®-Paket
- PipeRack-Zubehör
- Stromanschluß in der Plattform
- Werkzeughalterung "Workstation"

Modell 530LRT

SCHERENARBEITSBÜHNEN

Leistung

- Arbeitshöhe 18,15 m
- A. Plattformhöhe – eingefahren 2,02 m
- B. Plattform – Geländerhöhe 1,10 m
- C. Durchfahrthöhe 2,41 m
 (Geländer heruntergeklappt)
- D. Plattformgröße 1,81 m x 3,96 m
- Vorderer Plattformausschub 1,14 m
- Hinterer Plattformausschub 1,14 m
- E. Gesamtbreite 2,31 m
- F. Gesamtlänge 4,88 m
- G. Radstand 2,97 m
- Tragfähigkeit 680 kg
- Tragfähigkeit der ausschiebbaren Plattform 230 kg (Option)
- Hebe-/Senkzeit 65/60 sec.
- Maximale Fahrhöhe 9,75 m
- Maschinengewicht ¹ 7,995 kg
- Max. Bodendruck 6,7 kg/cm²
- Fahrgeschwindigkeit 5,6 km/h
- Steigfähigkeit 40%
- Wenderadius
- innen 4,04 m
- außen 6,02 m
- Achspendelbewegung 0,20 m



Abmessungen

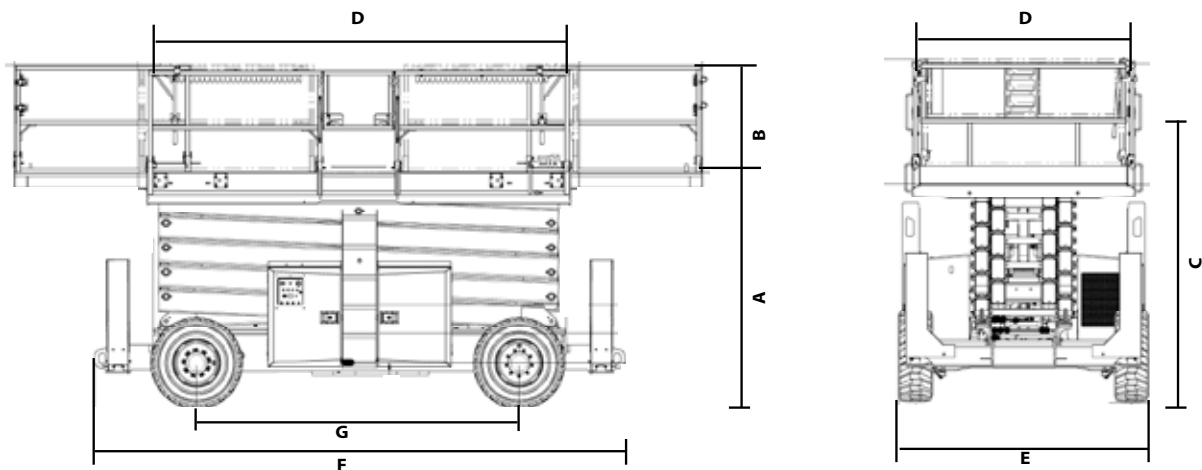

WICHTIG

JLG führt kontinuierlich Forschung und Produktentwicklungen durch und behält sich Änderungen ohne vorherige Ankündigung vor. Alle Daten in diesem Dokument sind unverbindlich. Bestimmte Optionen oder länderspezifische Normen erhöhen das angegebene Gewicht. Die technischen Daten können zur Erfüllung länderspezifischer Normen oder durch Hinzufügen von optionalem Zubehör abweichen.

JLG Industries bemüht sich um eine stete Verbesserung seiner Produkte und behält sich Änderungen ohne vorherige Ankündigung vor.



JLG Deutschland GmbH

Max-Planck-Straße 21
27721 Ritterhude/Ihlpohl (Bei Bremen)
Deutschland
Phone: +49 (0) 421 693 500
www.jlg.com

Eine Tochtergesellschaft der
Oshkosh Corporation